

ESCRITORIO ELECTRÓNICO
Standing Desk

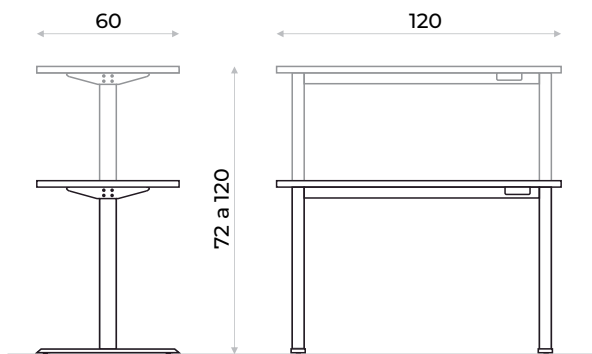

● Color disponible

- Monomotor
- 25mm/segundo de velocidad
- Regulable en altura de forma libre
- Estructura metálica y tapa en madera
- Movimiento continuo sin vibración
- Regatones regulables
- Menos de 50db de sonido
- Capacidad de carga 50kg distribuidos





DECILE NO AL SEDENTARISMO

Pasar largas horas sentado puede tener un impacto negativo en la postura, la circulación sanguínea y la salud en general. Al poder alternar entre diferentes posiciones, como estar de pie durante parte del día, se reducen los riesgos asociados con el sedentarismo prolongado. Además, trabajar de pie puede mejorar la postura, fortalecer los músculos y aliviar la tensión en la espalda y el cuello.



Tapa en MDP enchapada en melamínico



Patas con regatones regulables



Botonera
Sube Baja



Estructura metálica con patas telescópicas